

# Trieste 24



## ESPECIFICACIONES

Longitud (Eslora) : 24' ó 7.3 M

Ancho (Manga) : 8'6" ó 2.58 M

Altura de casco (Puntal): 5'3" ó 1.58 M

Combustible : 60 Galones

Agua: 20 Galones

Carga: 10 personas

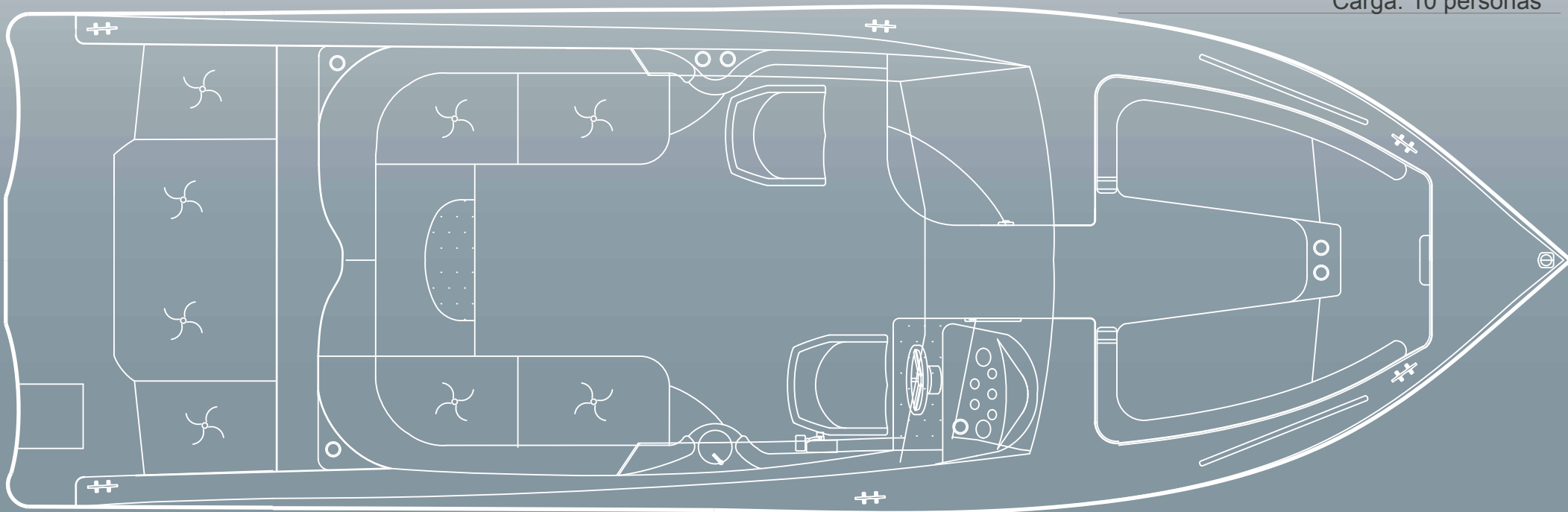

## ESTRUCTURA Y ACABADOS

Casco y cubierta de plástico reforzado con fibra de vidrio
Quillas de madera de 1.5" de Triplay fenólico Marino
Accesorios metálicos en acero Inoxidable
Pisos de fibra de vidrio antideslizante
Asientos de tapiz vinílico con protección UV
Parabrisas de vidrio templado con marco Alumarine

## MOTORIZACIÓN

Marca/Modelo	MERCUISER 4.5L 250
Tipo	Gasolina / 6 cilindros en V
Cilindrada	4,500 cc
Potencia en la hélice/rpm	250 HP
Sistema de combustible	Inyección directa
RPMS	4800-5200
Sistema de propulsión	BRAVO 3- Hélice de acero inox.

## EQUIPAMIENTO ESTÁNDAR

Sistema de dirección hidráulico asistido
Instrumentación de motor y control de aceleración y marcha
Timón acolchado, bocina y brújula
Tomacorriente 12 V. tipo encendedor
Extractor de aire de sala de máquinas
02 Baterías de 15 placas con llave selectora
Radio/CD con puerto para IPOD,USB. Con Bluetooth
Escalera telescópica de acero inoxidable en popa
Escotilla lateral en baño
Bomba de agua potable automática para alimentar ducha en popa y un lavatorio en cabina. Inodoro manual
Luces interiores blancas
Luces de navegación en proa y popa
Toldo tapasol rebatible de material SUNBRELLA
Funda de embarcación y alfombra para piso de cabina
01 Cooler "IGLOO" integrado
Mesa portátil y posavasos plásticos distribuidos en cabina
04 parlantes marinos
Bomba de sentina

