

# ESPECIFICACIONES

MODELOS	● NUEVO DF300AP*/250AP*	DF250**/225**	DF200**	DF175**/150**	● NUEVO DF140A**	● NUEVO DF115A**	DF90A/70A	DF90ATH/70ATH
LONGITUD DEL EJE mm	X:635, XX:762	X:635, XX:762	L:508, X:635	L:508, X:635	L:508, X:635	L:508, X:635	L:508, X:635	
SISTEMA DE ARRANQUE	Eléctrico	Eléctrico	Eléctrico	Eléctrico	Eléctrico	Eléctrico	Eléctrico	
PESO kg***	X:274.0, XX:279.0	X:263.0, XX:268.0	L:257.0, X:263.0	L:215.0, X:220.0	L:179.0, X:184.0	L:182.0, X:187.0	L:155.0, X:158.0	L:161.0, X:164.0
TIPO DE MOTOR	DOHC de 24 válvulas	DOHC de 24 válvulas	DOHC de 24 válvulas	DOHC de 16 válvulas	DOHC de 16 válvulas	DOHC de 16 válvulas	DOHC de 16 válvulas	
SISTEMA DE COMBUSTIBLE	Inyección electrónica de combustible secuencial multipunto							
Nº DE CILINDROS	V6 (55 grados)	V6 (55 grados)	V6 (55 grados)	4	4	4	4	
CILINDRADA cm³	4,028	3,614	3,614	2,867	2,044	2,044	1,502	
DIÁMETRO X CARRERA mm	98 X 89	95 X 85	95 X 85	97 X 97	86 X 88	86 X 88	75 X 85	
POTENCIA MÁXIMA kW (PS)	DF300AP:220.7 (300) DF250AP:184.0 (250)	DF250:184.0 (250) DF225:165.0 (225)	147.0 (200)	DF175:129.0 (175) DF150:110.0 (150)	103.0 (140)	84.6 (115)	DF90A/90ATH:66.2 (90) DF70A/70ATH:51.5 (70)	
RANGO DE OPERACION MAXIMO rpm	DF300AP:5,700-6,300 DF250AP:5,500-6,100	DF250:5,500-6,100 DF225:5,000-6,000	5,000-6,000	DF175:5,500-6,100 DF150:5,000-6,000	5,600-6,200	5,000-6,000	DF90A/90ATH:5,300-6,300 DF70A/70ATH:5,000-6,000	
DIRECCION	Remoto	Remoto	Remoto	Remoto	Remoto	Remoto	Remoto	Bravo
CAPACIDAD DEL CÁRTER DE ACEITE, Litros	8.0	8.0	8.0	8.0	5.5	5.5	4.0	
CAPACIDAD DEL TANQUE DE COMBUSTIBLE Litros	-	-	-	-	-	-	-	
SISTEMA DE ENCENDIDO	Totalmente transistorizado							
ALTERNADOR	12V 54A	12V 54A	12V 54A	12V 44A	12V 40A	12V 40A	12V 27A	
MONTAJE DEL MOTOR	Soporte anti-cizallamiento (Amortiguador de goma)							
SISTEMA DE TRIMADO	Trimado y elevación asistidos eléctricamente							
RELACION DE ENGRANAJES	2.08:1	2.29:1	2.29:1	2.50:1	2.59:1	2.59:1	2.59:1	
CAMBIOS	F-N-R							
ESCAPE	Escape por el centro de la hélice							
PROTECCIÓN A LA TRANSMISION	Cubo de goma							
SELECCIÓN DE LA HÉLICE (Paso)	15" - 27.5"	15" - 27.5"	15" - 27.5"	15" - 27.5"	15" - 25"	15" - 25"	13" - 25"	

MODELOS	DF60A	DF60ATH	● NUEVO DF60AV	● NUEVO DF60AVTH	DF60AQH	● NUEVO DF20A/15A	DF9.9A	DF6/5	DF2.5
LONGITUD DEL EJE mm	L:508, X:635	L:508, X:635	L:508, X:635	L:508, X:635	L:508, X:635	S:381, L:508	S:381, L:508	S:381, L:508	S:381
SISTEMA DE ARRANQUE	Eléctrico	Eléctrico	Eléctrico	Eléctrico	Eléctrico	Eléctrico Manual	Manual	Manual	Manual
PESO kg***	L:104.0, X:107.0	L:108.0, X:111.0	L:114.0, X:117.0	L:120.0, X:123.0	L:106.0, X:109.0	S:48.0, L:49.0	S:44.0, L:45.0	S:39.5, L:42.0	S:25.0, L:26.0
TIPO DE MOTOR	DOHC de 12 válvulas		DOHC de 12 válvulas		DOHC de 12 válvulas	OHC		OHV	OHV
SISTEMA DE COMBUSTIBLE	Inyección electrónica de combustible secuencial multipunto					Carburetor			
Nº DE CILINDROS	3		3		3	2		2	1
CILINDRADA cm³	941		941		941	327		208	138
DIÁMETRO X CARRERA mm	72.5 X 76		72.5 X 76		72.5 X 76	60.4 X 57		51 X 51	62 X 46
POTENCIA MÁXIMA kW (PS)	44.1 (60)		44.1 (60)		44.1 (60)	DF20A:14.7 (20) DF15A:11.0 (15)		7.3 (9.9)	DF6:4.4 (6) DF5:3.7 (5)
RANGO DE OPERACION MAXIMO rpm	5,300-6,300		5,300-6,300		5,300-6,300	DF20A:5,300-6,300 DF15A:5,000-6,000		5,200-6,200	DF6:4,750-5,750 DF5:4,500-5,500
DIRECCION	Remoto	Bravo	Remoto	Bravo	Bravo	Bravo		Bravo	Bravo
CHOKE	-	-	-	-	-	-	-	Manual	Manual
CAPACIDAD DEL CÁRTER DE ACEITE, Litros	2.7	2.7	2.7	2.7	2.7	1.0	0.8	0.7	0.3
CAPACIDAD DEL TANQUE DE COMBUSTIBLE Litros	-	-	-	-	-	12	12	Integrado, 1.5	Integrado, 1.0
SISTEMA DE ENCENDIDO	Totalmente transistorizado					CDI digital			
ALTERNADOR	12V 19A	12V 19A	12V 19A	12V 19A	12V 19A	12V 12A	12V 6A	12V 6A	12V 6A (OP)
MONTAJE DEL MOTOR	Totalmente transistorizado					Tipo buje			
SISTEMA DE TRIMADO	Trimado y elevación asistidos eléctricamente				Elevación manual e inclinación asistida por gas	Trimado y elevación manuales			
RELACION DE ENGRANAJES	2.27:1		2.42:1		2.27:1	2.08:1		2.08:1	1.92:1
CAMBIOS	F-N-R								F-N
ESCAPE	Escape por el centro de la hélice							Escape por encima de la hélice	
PROTECCIÓN A LA TRANSMISION	Cubo de goma								
SELECCIÓN DE LA HÉLICE (Paso)	9" - 17"	9" - 17"	9" - 17"	9" - 17"	9" - 17"	7" - 11"	7" - 11"	6" - 7"	135mm

\*Disponible con rotación selectiva Suzuki \*\*Peso en seco: Incluyendo el cable de la batería y sin incluir la hélice ni el aceite de motor. \*\*\*Eje S: DF9.9R solamente.

## CARACTERÍSTICAS

MODELOS	300AP	250AP	250	225	200	175	150	140A	115A	90A	90ATH	70A	70ATH	60A	60AV	60ATH	60AVTH	60AQH	20A/15A	9.9A	6/5	2.5
Sistema de arranque	E	E	E	E	E	E	E	E	E	E	E	E	E	E	E	E	E	E	M	M	M	M
Inyección electrónica de combustible secuencial multipunto	●	●	●	●	●	●	●	●	●	●	●	●	●	●	●	●	●	●	●	●	●	●
Inducción multifase	●	●	●	●	●	●	●	●	●	●	●	●	●	●	●	●	●	●	●	●	●	●
Eje propulsor desplazado o descentrado	●	●	●	●	●	●	●	●	●	●	●	●	●	●	●	●	●	●	●	●	●	●
Reducción de engranajes de dos etapas	●	●	●	●	●	●	●	●	●	●	●	●	●	●	●	●	●	●	●	●	●	●
Inyección electrónica de combustible secuencial multipunto	●	●	●	●	●	●	●	●	●	●	●	●	●	●	●	●	●	●	●	●	●	●
Cuerpo de aceleración con diámetro interno esférico	●	●	●	●	●	●	●	●	●	●	●	●	●	●	●	●	●	●	●	●	●	●
Sistema de montaje de amortiguadores	●	●	●	●	●	●	●	●	●	●	●	●	●	●	●	●	●	●	●	●	●	●
Rotación de alta energía	●	●	●	●	●	●	●	●	●	●	●	●	●	●	●	●	●	●	●	●	●	●
Sistema de control de combustión de mezcla pobre Suzuki	●	●	●	●	●	●	●	●	●	●	●	●	●	●	●	●	●	●	●	●	●	●
Sistema de rotación selectiva Suzuki	●	●	●	●	●	●	●	●	●	●	●	●	●	●	●	●	●	●	●	●	●	●
Limitador de sobrerrevoluciones	●	●	●	●	●	●	●	●	●	●	●	●	●	●	●	●	●	●	●	●	●	●
Sistema de aviso para cambio de aceite	●	●	●	●	●	●	●	●	●	●	●	●	●	●	●	●	●	●	●	●	●	●
Alarma de baja presión de aceite	●	●	●	●	●	●	●	●	●	●	●	●	●	●	●	●	●	●	●	●	●	●
Interruptor de parada de emergencia	●	●	●	●	●	●	●	●	●	●	●	●	●	●	●	●	●	●	●	●	●	●
Encendido totalmente transistorizado	●	●	●	●	●	●	●	●	●	●	●	●	●	●	●	●	●	●	●	●	●	●
CDI digital	●	●	●	●	●	●	●	●	●	●	●	●	●	●	●	●	●	●	●	●	●	●
Encendido directo	●	●	●	●	●	●	●	●	●	●	●	●	●	●	●	●	●	●	●	●	●	●
Sistema de control de precisión Suzuki	●	●	●	●	●	●	●	●	●	●	●	●	●	●	●	●	●	●	●	●	●	●
Control remoto	●	●	●	●	●	●	●	●	●	●	●	●	●	●	●	●	●	●	○	○	○	○
Arranque manual	●	●	●	●	●	●	●	●	●	●	●	●	●	●	●	●	●	●	●	●	●	●
Sistema de arranque fácil Suzuki	●	●	●	●	●	●	●	●	●	●	●	●	●	●	●	●	●	●	●	●	●	●
Cadena de distribución en baño de aceite	●	●	●	●	●	●	●	●	●	●	●	●	●	●	●	●	●	●	●	●	●	●
Protección del engranaje en el arranque	●	●	●	●	●	●	●	●	●	●	●	●	●	●	●	●	●	●	●	●	●	●
Inclinación y elevación asistidos eléctrica e hidráulicamente	●	●	●	●	●	●	●	●	●	●	●	●	●	●	●	●	●	●	●	●	●	●
Inclinación asistida por gas	●	●	●	●	●	●	●	●	●	●	●	●	●	●	●	●	●	●	●	●	●	●
Propulsión en aguas poco profundas	●	●	●	●	●	●	●	●	●	●	●	●	●	●	●	●	●	●	●	●	●	●
Cárter de engranajes sumergido	●	●	●	●	●	●	●	●	●	●	●	●	●	●	●	●	●	●	●	●	●	●
Sistema de control de retroalimentación del sensor de O2	●	●	●	●	●	●	●	●	●	●	●	●	●	●	●	●	●	●	●	●	●	●
Capitador del velocímetro en la transmisión	●	●	●	●	●	●	●	●	●	●	●	●	●	●	●	●	●	●	●	●	●	●
Funda antiabrasión de la bomba de agua	◎	◎	◎	◎	◎	◎	◎	◎	◎	◎	◎	◎	◎	◎	◎	◎	◎	◎	◎	◎	◎	◎
Dos tomas de lavado con agua dulce	●	●	●	●	●	●	●	●	●	●	●	●	●	●	●	●	●	●	●	●	●	●
Entrada de agua dulce para lavado	●	●	●	●	●	●	●	●	●	●	●	●	●	●	●	●	●	●	●	●	●	●
Hélice de acero inoxidable	○	○	○	○	○	○	○	○	○	○	○	○	○	○	○	○	○	○	○	○	○	○
Hélice de aluminio	●	●	●	●	●	●	●	●	●	●	●	●	●	●	●	●	●	●	●	●	●	●
Sistema anticorrosión	●	●	●	●	●	●	●	●	●	●	●	●	●	●	●	●	●	●	●	●	●	●

Código: E=Arranque eléctrico, M=Arranque manual ●=Equipamiento estándar, ○=Equipamiento opcional ◎=Varia según la región.

Las especificaciones, aspecto, equipamiento, colores, materiales otros elementos de los productos "SUZUKI" que se muestran en este catálogo están sujetos a cambios por parte de los fabricantes, en cualquier momento y sin previo aviso pueden variar, según las condiciones o requerimientos locales. Algunos modelos no se comercializan en algunos territorios. También pueden dejar de fabricarse sin previo aviso. Consulte a su concesionario local para más detalles acerca de dichos cambios. El color real del producto puede ser distinto de los que se muestran en este catálogo.



300 TAKATUKA-CHO, MINAMI-KU, HAMAMATSU CITY, JAPAN 432-8611



Way of Life!



MOTORES FUERA DE BORDA DE  
CUATRO TIEMPOS

**SERIE DF**

# La opción perfecta para sus negocios

Si usted está buscando un fuera de borda para sus negocios, Suzuki ofrece algunos de los motores fuera de borda más avanzados, dotados de tecnologías diseñadas para ayudarle a mantener funcionando su negocio de manera eficiente.

En primera fila de nuestra línea tenemos los destacados modelos DF300AP y DF250AP que están dotados de la rotación selectiva Suzuki; un ingenioso sistema que permite que la misma embarcación opere de forma normal o a contrarrotación mediante la instalación de un acoplador y de una hélice de contrarrotación (ambos opcionales) en el fuera de borda.

Los fuera de borda que incorporan el sistema de control de combustión de mezcla pobre de Suzuki incluyen los modelos actualizados DF140A/115A, el DF300AP y DF250AP, y el DF20A/15A, que son además los primeros modelos de inyección de combustible sin batería en la clase de 14,7 kW (20 ps) y 11,0 kW (15 ps). El sistema de control de combustión de mezcla pobre de Suzuki está siendo muy bien acogido por los profesionales y los medios informativos por su capacidad de proporcionar una excelente eficiencia del combustible manteniendo un nivel excepcional de potencia y rendimiento. Si combina todo esto con los bajos niveles de emisión de gases, el bajo ruido y la magnífica confiabilidad, estamos convencidos de que opinará que un fuera de borda Suzuki es la opción perfecta para sus negocios.

## AHORRO EN COMBUSTIBLE

### Sistema de control de combustión de mezcla pobre Suzuki

Nuestro sistema de control de combustión de mezcla pobre Suzuki, incorporado primero en los DF90A/70A, analiza las condiciones de operación y predice el combustible necesario para que el motor pueda funcionar con una mezcla más pobre y más eficiente de aire-combustible. Este sistema, que se ha incorporado en la mayor parte de modelos de cuatro tiempos, proporciona mejoras significativas en la economía de combustible desde la operación a bajas velocidades hasta la de velocidad de crucero. Los fuera de borda como nuestro modelo DF140A, muestran mejoras de hasta el 14% en comparación con el modelo anterior, y todo ello sin sacrificar en absoluto la potencia del DF140 original.

LEAN BURN

### Sistema de control de retroalimentación del sensor de O<sub>2</sub>

El sistema de control de retroalimentación del sensor de O<sub>2</sub>, incorporado en los fuera de borda de cuatro tiempos DF300AP, 250AP, 140A, y 115A, optimiza el suministro de combustible mediante el control de la relación de aire-combustible a cada una de las velocidades de operación del fuera de borda manteniendo intactas las condiciones de navegación y con unas emisiones más estables y más limpias.

### Inyección electrónica de combustible secuencial multipunto

La inyección electrónica de combustible secuencial multipunto ahorra combustible y reduce las emisiones de escape. El sistema emplea un ECM (módulo de control del motor) para supervisar en tiempo real los datos del motor compilados a través de una red de sensores ubicados estratégicamente.

Mediante el cálculo instantáneo de estos datos, proporciona la cantidad óptima de combustible al motor a través de inyectores de alta presión. Este sistema, aplicado inicialmente por Suzuki en nuestros laureados modelos DF60/70 originales, hace ahora posible en todos los modelos, desde el DF15A al DF300AP, arrancar con más facilidad, acelerar con más nervio y funcionar con más suavidad.

#### Comparación del consumo de combustible por 1 litro de combustible (Nuevo DF300AP comparado con el DF300 original)

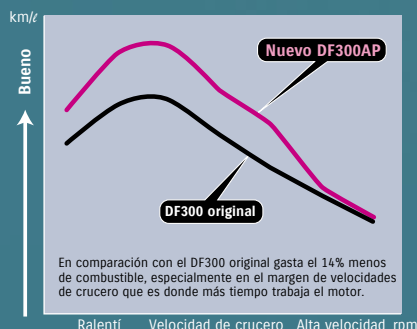

#### Comparación del consumo de combustible por 1 litro de combustible (Nuevo DF140A comparado con el DF140 original)

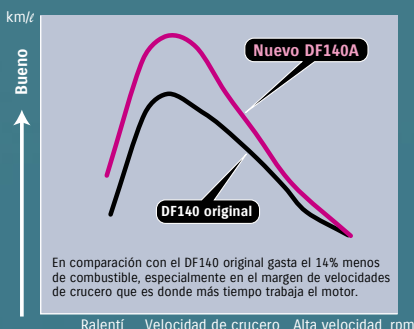

#### Comparación de la velocidad máxima (Velocidad máx. del DF15 actual = 100%)

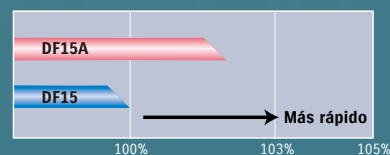

#### Comparación del tiempo de aceleración (0-50 m) (Tiempo de aceleración del DF15 actual = 100%)

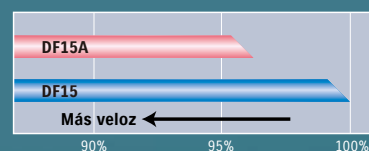

Los datos utilizados en los gráficos se obtuvieron en pruebas internas realizadas en condiciones uniformes. Los resultados cambiarán dependiendo de las condiciones de operación (diseño de la embarcación, tamaño, peso (carga), tiempo meteorológico, etc.).

## EXCELENTES DURABILIDAD Y CONFIABILIDAD

### Cadena de distribución autoajutable

Este sistema de tensor automático, incorporado en todos los modelos a partir del DF60A, mantiene el ajuste óptimo de las cadenas de distribución de baño en aceite y proporciona una operación duradera y exenta de mantenimiento.



### Sistema limitador de la inclinación

El sistema limitador de la inclinación de Suzuki, que incorpora las funciones de limitación de la inclinación y de transmisión de la elevación, emplea un diseño continuo sin graduaciones para ayudar a proteger la embarcación contra los daños producidos por la inclinación del fuera de borda.

Se incorpora en los modelos DF90A, 70A y 60A, y permite también la instalación de estos motores fuera de borda en casi cualquier tipo de embarcación.



### Otras características que mantienen la excelente operación del fuera de borda

Los motores de cuatro tiempos Suzuki están dotados de ciertas características que ayudan a que el fuera de borda funcione mejor. Los sistemas de supervisión y diagnóstico de los modelos DF60A al DF300AP ofrecen avisos con luces en el tacómetro multifuncional de los modelos con control remoto y un zumbador. Una vez se ha detectado el problema, reducen la velocidad del motor antes de que se agraven los problemas. Todos los modelos están provistos de limitadores de sobrevelocidades para mayor protección del motor. Las tomas de lavado con agua dulce también se incorporan en todos los modelos con excepción del DF2.5. Los sistemas de aviso de baja presión del aceite son equipo estándar en los modelos a partir del DF9.9A.



Tacómetro multifuncional

### Premios

Nuestros fuera de borda han recibido un total de seis Premios a la innovación por nuestras tecnologías de vanguardia, y el último de ellos nos fue otorgado en 2012 por el DF300AP. Estos logros se deben en parte a la gran experiencia y larga historia de la compañía en el desarrollo y fabricación de motocicletas, motos todo terreno, automóviles, motores fuera de borda y nosotros estamos seguros que también a saber comprender las necesidades reales de los clientes.

### Acabado anticorrosión Suzuki

Nuestro acabado anticorrosión especialmente formulado, adherido a la superficie metálica de la aleación del fuera de borda, se ha venido utilizando como un eficaz tratamiento contra la corrosión en todos nuestros fuera de borda.

- Capa final transparente de resina acrílica
- Capa de base negra metalizada de resina acrílica
- Imprimación de epoxy
- Acabado anticorrosión Suzuki
- Aleación de aluminio Suzuki

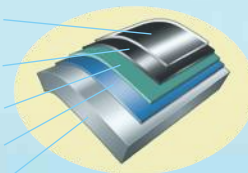



# RENDIMIENTO SUPERIOR

## Rotación selectiva Suzuki

Los modelos DF300AP/250AP son los primeros fuera de borda del mundo en incorporar engranajes de contrarrotación, que permiten la operación en sentido de rotación hacia la derecha o la izquierda, eliminando de este modo la necesidad de adquirir una unidad de contrarrotación exclusiva. Empleando conector selector de contrarrotación opcional para cambiar el modo de cambios de marcha y agregando una hélice de contrarrotación, el mismo motor podrá funcionar en el modo de contrarrotación. De este modo, los fuera de borda que incorporan esta característica son mucho más versátiles.

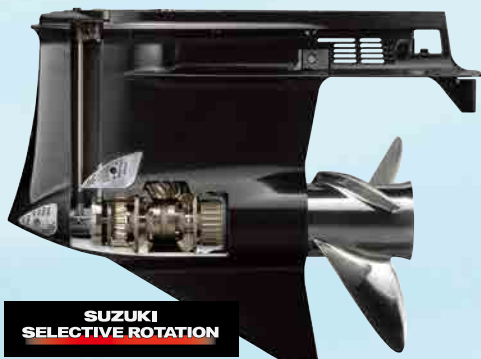

SUZUKI SELECTIVE ROTATION

## Poco peso y compactos

Nuestros ingenieros son famosos por su habilidad para reducir el tamaño y el peso del fuera borda sin restarle nada de su excelente rendimiento. Los modelos como los DF20A/15A están diseñados desde el principio con un enfoque muy centrado en la reducción del peso y del tamaño. Todas las piezas y componentes han sido diseñados lo más pequeños y livianos que ha sido posible sin comprometer en absoluto su integridad. Como resultado de ello, el fuera de borda pesa aproximadamente el 5% menos que el correspondiente de la competencia en la clase de cuatro tiempo de 14,7 kW (20 PS).

## Sistema Suzuki del modo de pesca por arrastre

Este sistema de fácil utilización, disponible a modo opcional, proporciona el control preciso de la velocidad del motor a bajas revoluciones. Un interruptor de control independiente permite el ajuste en incrementos de 50 rpm desde el ralentí hasta las 1.200 rpm. El sistema incluye un tacómetro y también es compatible con los medidores digitales SMIS\* de Suzuki y con los medidores analógicos de "escala doble". (DF300AP, DF250AP, DF140A, DF115A, DF90A, DF70A, y DF60A)



\* Sistema de instrumentos modulares Suzuki

## Reducción de engranajes de dos etapas

La rotación de una hélice grande de un paso adecuado proporciona la máxima propulsión. Pero para hacer girar una hélice grande se necesita más par, lo que, a su vez, requiere mayores engranajes o una caja de engranajes más grande, agregando peso y resistencia que no siempre dan resultados efectivos. Hace tiempo que Suzuki ha venido utilizando la reducción de engranajes de dos etapas para ofrecer un medio eficaz de suministrar el máximo par motor. La reducción de engranajes de dos etapas de los motores fuera de borda a partir del DF70A, ofrece un potente coeficiente de transmisión final que proporciona la potencia necesaria para acelerar con rapidez y una sorprendente velocidad máxima.

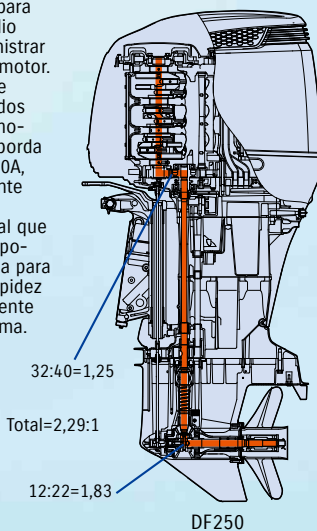

DF250

## High Energy Rotation

El nuevo DF60AV aprovecha la técnica de High Energy Rotation, gracias a una unidad inferior de nuevo diseño que tiene una relación de engranajes de 2,42:1, y de este modo, este nuevo modelo puede usar una hélice más grande, de 35,6 cm (14 pulgadas), que es perfecta para impulsar embarcaciones grandes y pesadas. (DF60AV)

### High Energy Rotation



## Caña del timón multifuncional de Suzuki

El diseño ergonómico de la caña del timón multifuncional de Suzuki es el resultado de la modelización por computadora empleada para simular el cuerpo, los brazos y el movimiento de los ojos del operador con la finalidad de optimizar la ubicación de la palanca de cambios, del interruptor y del indicador para que proporcionasen la operación más fácil y más cómoda del fuera de borda. La palanca de cambios, que también se ha diseñado mediante modelización por computadora, proporciona sensación de comodidad con cualquier mano. En la caña del timón está también el interruptor del sistema Suzuki del modo de pesca por arrastre y en la empuñadura de la caña se ha incorporado un interruptor de elevación e inclinación motorizadas que permite la operación del acelerador y de la elevación. La caña del timón multifuncional es equipo estándar en los modelos DF90ATH, 70ATH, 60ATH y 60AQH, y se ofrece como opción para el DF115A.



## Sincronización de válvulas variable (VVT)

La sincronización de válvulas variable (VVT) se emplea para ajustar el perfil de levas durante la operación para conseguir mayor eficiencia, potencia de salida y par motor en la gama de velocidades medias a bajas. La incorporación de esta tecnología a los motores de alto rendimiento que emplean perfiles de levas agresivos diseñados para sacar el mayor provecho a la potencia de salida a altas rpm, permite que los fuera de borda tales como los DF300AP, DF250AP, DF250, y DF175 proporcionen la salida y rendimiento óptimos en toda la gama de operación del fuera de borda.

Curva del par motor (DF300AP)

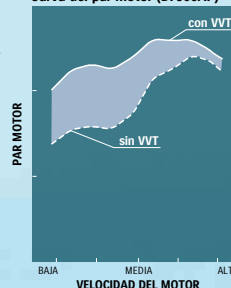

## Comparación de la fuerza de empuje

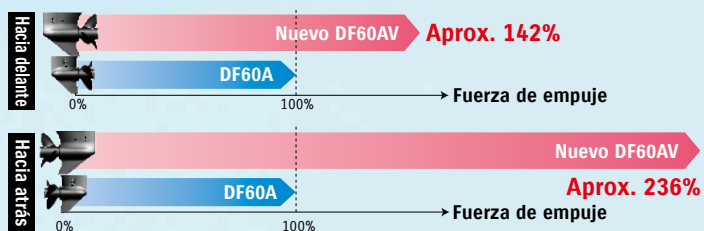

\* El empuje se midió estáticamente con una embarcación de pruebas parada navegando hacia delante a 3.500 rpm y hacia atrás a 3.200 rpm.